

# TUMBONA<sup>thunder</sup>

## MOBILIARIO OPENSOURCE

Diseño de un tumbona a partir de un panel de madera de 1.20x1.20m. Todas las piezas y anclajes se obtienen de un único panel, al que solo debemos añadir la tela y la cuerda de esparto para completar la tumbona que dispone de dos posiciones para reclinarse.

1. Contrachapado fresado
2. Tela tumbona

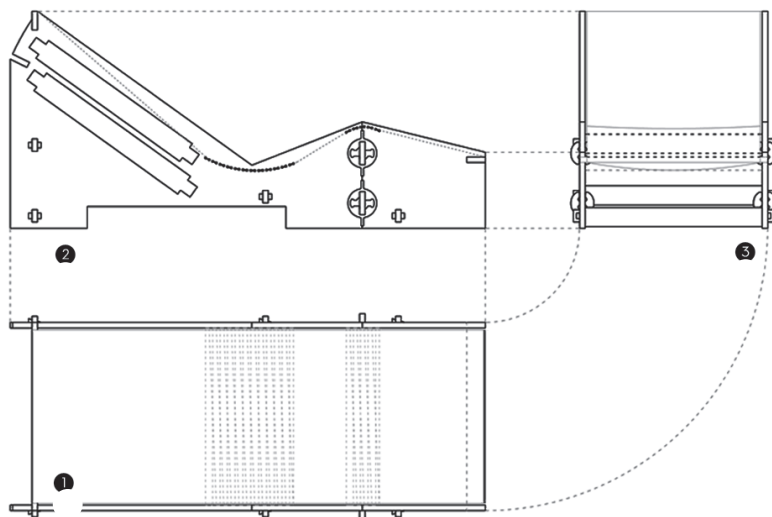
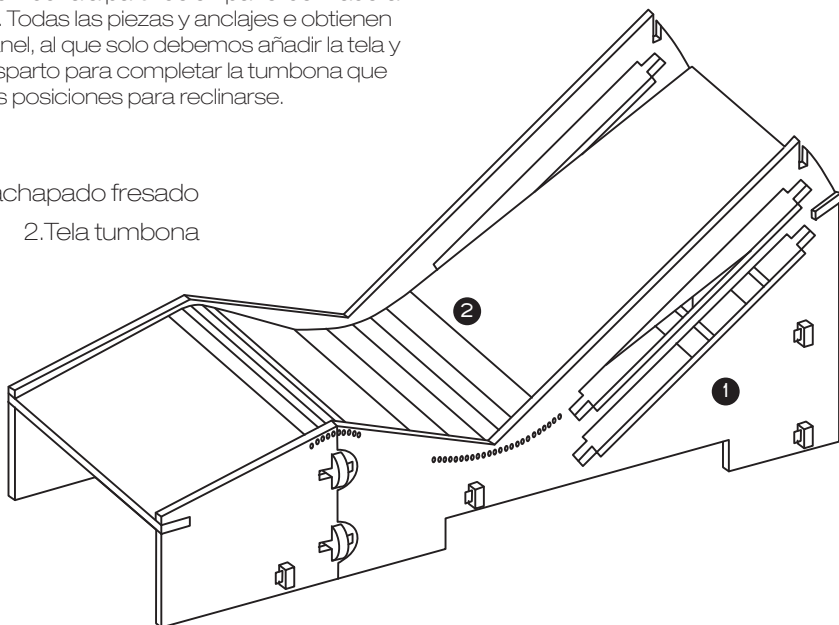

M. Edel Montón Caño  
Laura López Aspiroz  
Antonio García Maeso  
Arturo Jover Linares  
Zuloark

Mueble desarrollado dentro de un  
Taller de mobiliario OPENSOURCE  
de MEDIALAB-PRADO

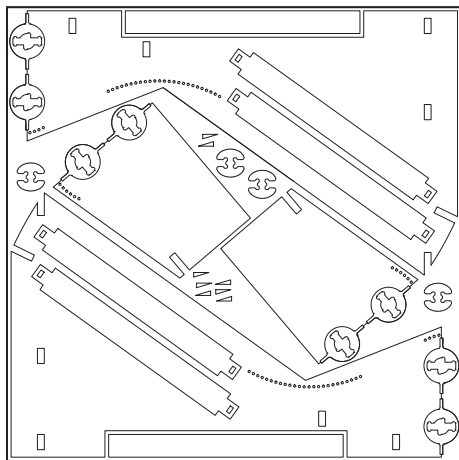

TABLERO ORIGINAL 1,20 x 1,20m x 18 mm.

## MONTAJE DE LA TUMBONA

1 Anclaje de las dos piezas que estructuran el lateral de la tumbona. Constan de un rebaje que se superpone, y se introduce una tercera pieza que al girar fija la unión.

2 Pasamos una cuerda de esparto por los agujeros que tienen los dos laterales, realizando una costura que da rigidez al asiento.

3 Se colocan los cuatro travesaños que unen los dos laterales. La fijación se realiza con una cuña de madera.

4 La tela se grapa a los travesaños finales, que se introducen en las muescas de las piezas laterales.

